

Sur technologies



Radio Satellite 4G



Fibre ADSL/VDSL



J'INSTALLE MA NOUVELLE NORDNETBOX

Modèle IMPULSION

Edition 23.06

.nordnet.

Photos et illustrations :
Copyright © 2012-2023 Nordnet S.A. Tous droits réservés.

Toutes les marques commerciales citées dans ce document sont la propriété
exclusive de leurs détenteurs respectifs.

Copyright © 2023 Nordnet S.A.

SOMMAIRE

①	LISTE DES MATÉRIELS FOURNIS	4
②	PRÉSENTATION	5
③	INSTALLATION DE LA NORDNETBOX	5
	Préparation	5
	Vous êtes abonné à une offre Internet Satellite, Radio, 4G ou Fibre ..	6
	Vous êtes abonné à une offre Internet ADSL ou VDSL	8
	Vous disposez d'un téléphone sans fil (norme DECT) ?	10
④	UTILISATION DU WI-FI	10
⑤	PARAMÉTRAGE DE VOTRE NORDNETBOX	11
	ANNEXE	12

IMPORTANT

N'obstruez pas les grilles d'aération de la NordnetBox (situées au-dessus et en dessous de l'appareil).

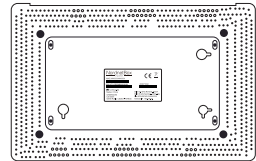
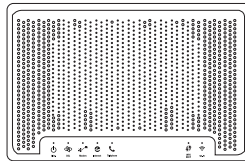

1

LISTE DES MATÉRIELS FOURNIS

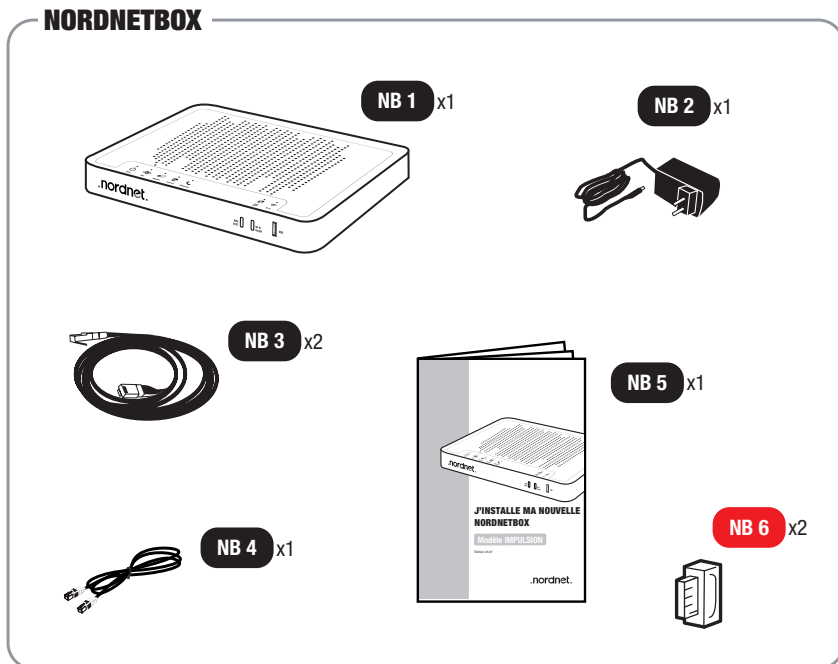

- NB 1 : NordnetBox modèle « Impulsion » (routeur Wi-Fi).
- NB 2 : Bloc d'alimentation électrique de la box.
- NB 3 : Câble Ethernet.
- NB 4 : Câble téléphonique RJ-11.
- NB 5 : Guide d'installation de la NordnetBox.
- NB 6 : Filtre xDSL (fourni aux clients ADSL/VDSL uniquement).

Si à sa réception votre équipement est endommagé ou incomplet, contactez Nordnet à l'adresse : <https://www.nordnet.com/contactez-nous> ou au 3420 (service gratuit + prix d'appel).

2

PRÉSENTATION

■ OBJECTIF DU PRÉSENT GUIDE

Ce guide vous présente la procédure d'installation de la NordnetBox modèle Emotion, destinée à remplacer votre box précédente, quelle que soit votre formule d'abonnement et la technologie sur laquelle elle repose (Fibre, Satellite, 4G, Radio ou ADSL/VDSL).

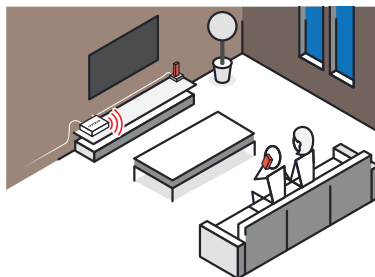

3

INSTALLATION DE LA NORDNETBOX

■ PRÉPARATION

Débranchez tout d'abord les câbles reliés à votre ancienne NordnetBox, en prenant soin d'identifier chacun d'eux (utilisez par exemple une petite étiquette autocollante, griffonnez un schéma, etc.).

Hormis l'alimentation électrique, vous devrez en effet tous les reconnecter à votre nouvelle box d'ici quelques minutes.

■ **VOUS ÊTES ABONNÉ À UNE OFFRE INTERNET SATELLITE, RADIO, 4G OU FIBRE :**

■ **A** : Rebranchez tous les câbles, initialement connectés à votre précédente NordnetBox, provenant de vos différents équipements.

■ **B** : Branchez la fiche du bloc d'alimentation de votre nouvelle NordnetBox sur le port **ALIM**.

Selon votre abonnement : modem Satellite *ou* boîtier POE *ou* boîtier Fibre Optique sur le port **MODEM** (rouge).

Ordinateurs, décodeurs TV... sur les ports **ETH 1 à 4** (jaunes).

Éventuel téléphone filaire sur le port **TEL 1**.

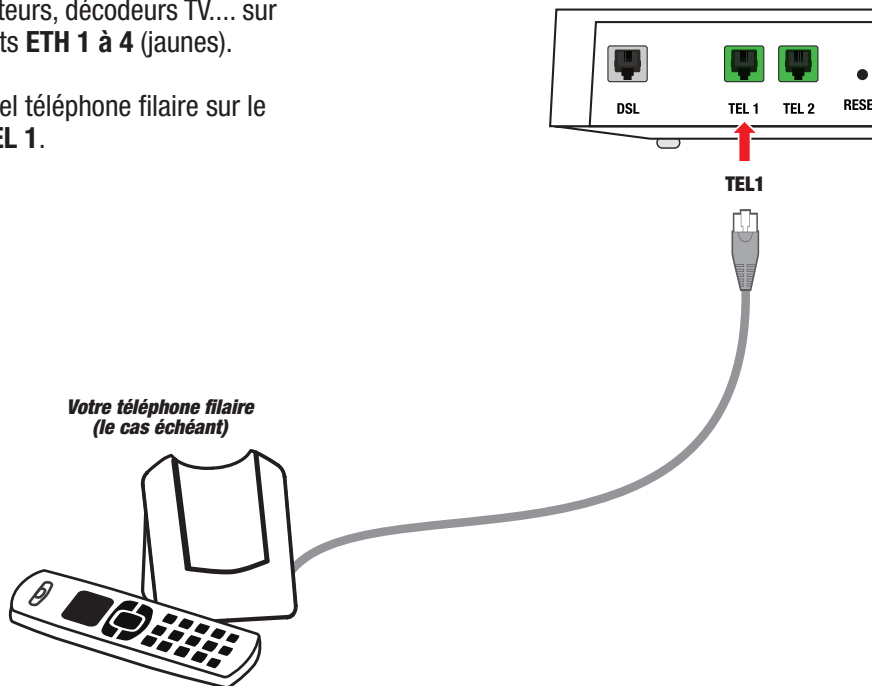

■ **C** : Branchez le bloc sur une prise électrique.

■ **D** : Allumez la NordnetBox en appuyant sur son bouton .

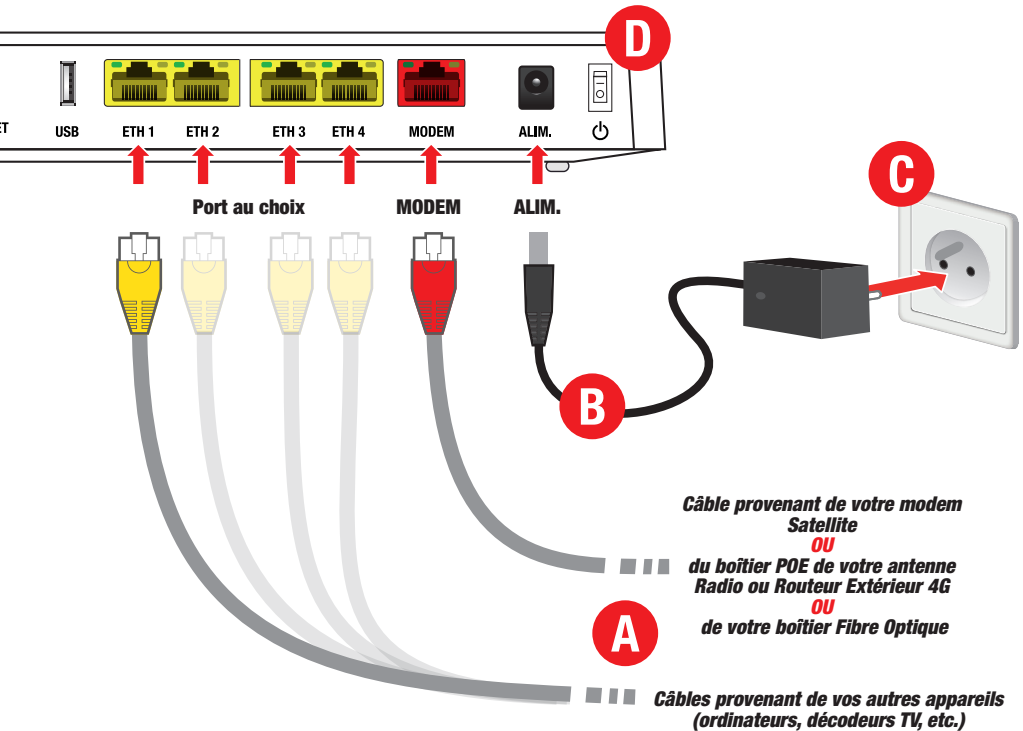

■ **VOUS ÊTES ABONNÉ À UNE OFFRE INTERNET ADSL OU VDSL :**

■ **A :** Rebranchez le câble provenant de votre filtre xDSL sur le port **DSL**.

■ **B :** Rebranchez tous les câbles initialement connectés à votre NordnetBox précédente provenant de vos différents équipements : éventuel téléphone filaire sur **TEL 1** ; ordinateurs, etc... sur les ports **ETH 1 à 4** (jaunes).

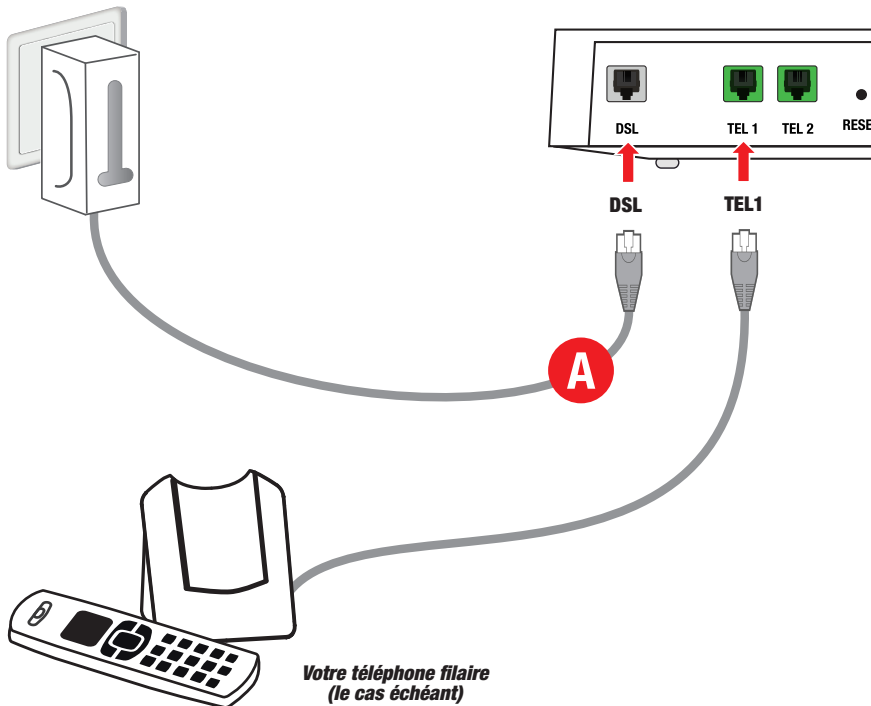

■ **C** : Branchez la fiche du bloc d'alimentation de votre nouvelle NordnetBox sur le port **ALIM.**

■ **E** : Allumez la NordnetBox en appuyant sur son bouton .

■ **D** : Branchez le bloc sur une prise électrique.

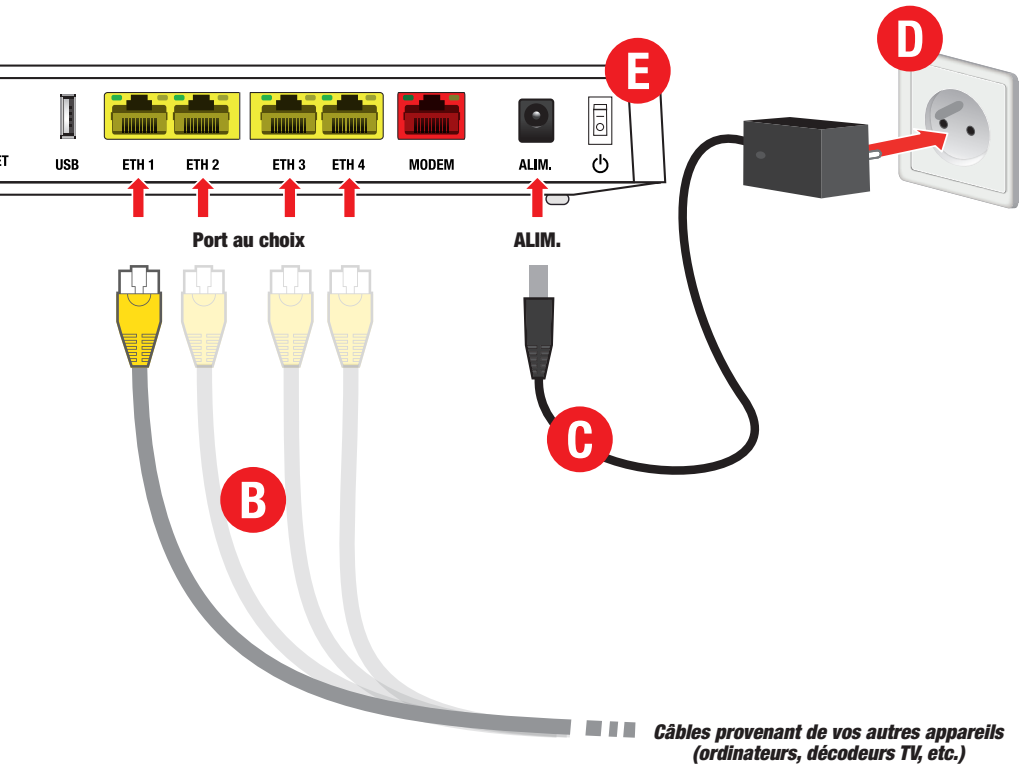

■ VOUS DISPOSEZ D'UN TÉLÉPHONE SANS FIL (NORME DECT) ?

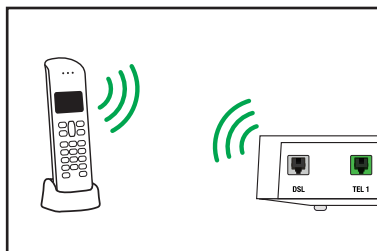

Vous pouvez associer votre combiné téléphonique DECT à la NordnetBox.

Assurez-vous dès à présent que les batteries du combiné sont correctement chargées.

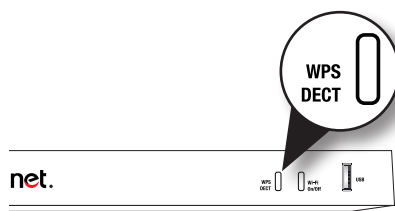

■ Pour associer (appairer) le combiné à la box, suivez les instructions du manuel utilisateur livré avec le téléphone et appuyez sur le bouton « WPS DECT » de la NordnetBox durant 3 secondes pour autoriser la connexion.

4

UTILISATION DU WI-FI



■ Vérifiez que le voyant « WIFI » est allumé et de couleur verte.

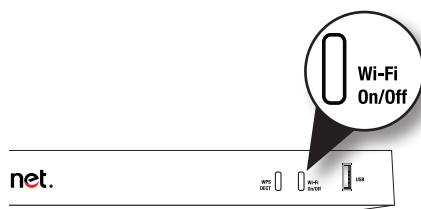

Au besoin, appuyez sur le bouton « Wi-Fi On/Off » pour activer la fonctionnalité.

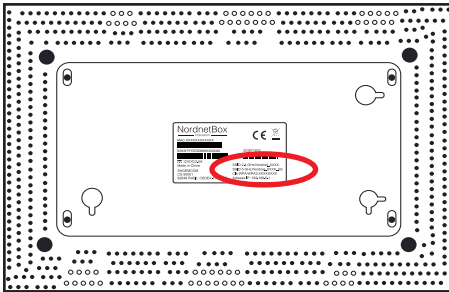

Nom et mot de passe du réseau Wi-Fi de votre NordnetBox

- Repérez le nom du réseau Wi-Fi de la NordnetBox. Il figure sur l'étiquette collée à l'arrière de l'appareil et correspond au champ « SSID ».
- Faites de même avec le mot de passe Wi-Fi (champ nommé « Clé WPA/WPA2 »).

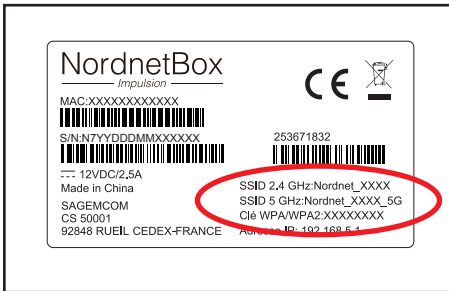

Il ne vous reste plus qu'à connecter vos ordinateurs ou appareils mobiles en utilisant ces deux informations (ou en appuyant sur le bouton WPS DECT situé sur la face avant de la box si votre appareil est compatible avec le WPS).

5

PARAMÉTRAGE DE VOTRE NORDNETBOX

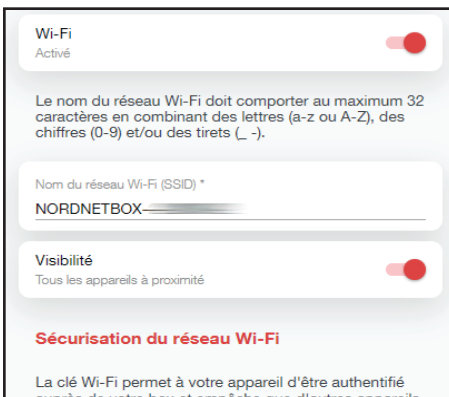





Si vous souhaitez modifier le paramétrage de votre NordnetBox, connectez-vous à votre Espace Client Nordnet :

<https://client.nordnet.com>



Vous pourrez, par exemple, modifier le nom de votre réseau Wi-Fi et son mot de passe et, pour les plus experts d'entre-vous, modifier les adresses IP de votre réseau local, ouvrir des ports, etc.

ANNEXE : DIAGNOSTIC DES VOYANTS DE LA NORDNETBOX

Voyant	Couleur	Description
 Alim.	éteint	Alimentation électrique non branchée ou bouton «I/O» non enclenché. Assurez-vous du branchement électrique du bloc d'alimentation de la NordnetBox et vérifiez que la prise murale à laquelle il est relié est opérationnelle. Mettez la NordnetBox sous tension en appuyant sur son bouton «I/O».
	vert fixe	NordnetBox correctement alimentée en électricité.
 DSL	éteint	Ligne ADSL/VDSL non synchronisée (état normal en dehors des technologies ADSL/VDSL). Mettez la NordnetBox hors tension. Vérifiez les branchements réalisés au chapitre «Installation de la NordnetBox» puis remettez l'appareil sous tension.
	vert clignotant	Ligne ADSL/VDSL en cours de synchronisation.
	vert fixe	Ligne ADSL/VDSL synchronisée.
 Modem	éteint	Défaut de connexion de l'appareil branché sur le port «Modem» de la box (état normal pour les technologies ADSL/VDSL). Mettez la NordnetBox hors tension. Vérifiez les branchements réalisés au chapitre «Installation de la NordnetBox» puis remettez-la sous tension. Vérifiez également que l'appareil branché sur le port «Modem» est sous tension. Si le problème persiste, contactez l'Assistance Technique Nordnet.
	vert fixe	Connexion physique établie entre la NordnetBox et un appareil connecté sur son port «Modem».

Voyant	Couleur	Description
 Internet	éteint	<p>Connexion à Internet non établie.</p> <p>Eteignez la NordnetBox et l'éventuel appareil branché sur son port «Modem». Patientez une dizaine de secondes puis rallumez-les (en terminant par la NordnetBox).</p> <p>Si le problème persiste, contactez l'Assistance Technique Nordnet.</p>
	rouge fixe	<p>SUR TECHNOLOGIES ADSL/VDSL UNIQUEMENT : Erreur d'authentification.</p> <p>Contactez l'Assistance Technique Nordnet.</p>
	vert clignotant	<p>Connexion à Internet établie et des échanges de données sont en cours.</p>
	vert fixe	<p>Connexion à Internet établie et aucun échange de données n'a lieu en ce moment.</p>
 Téléphone	éteint	<p>VoIP* indisponible (aucun compte configuré ou défaillance du service).</p> <p>Si la VoIP* fait partie de votre abonnement (en standard ou en option), mettez la NordnetBox hors tension, patientez une dizaine de secondes puis remettez-la sous tension.</p> <p>Si le problème persiste, contactez l'Assistance Technique Nordnet.</p>
	vert clignotant	<p>Communication téléphonique VoIP* en cours.</p>
	vert fixe	<p>VoIP* disponible.</p>

* VoIP : Téléphonie par Internet

Voyant	Couleur	Description
 Wi-Fi	éteint	Fonctionnalité Wi-Fi désactivée.
	vert clignotant	Fonctionnalité Wi-Fi activée et des échanges de données sont en cours.
	vert fixe	Fonctionnalité Wi-Fi activée mais aucun échange de données n'a lieu en ce moment.
 WPS DECT	éteint	Aucune association automatisée Wi-Fi ou DECT n'est en cours.
	vert clignotant	NordnetBox en attente d'association automatisée Wi-Fi ou DECT.

Ce matériel est mis à votre disposition par Nordnet dans le cadre de votre abonnement. Malgré les instructions de recyclage ci-dessous, dont la présence est imposée par la loi, celui-ci devra nous être retourné à nos frais lors d'un échange standard ou de la résiliation de votre service (cf. conditions contractuelles).





Une question ?

Retrouvez-nous sur

<https://assistance.nordnet.com>

ou sur

www.nordnet.com, rubrique *contactez-nous*



.nordnet.
nos solutions Internet vous ouvrent le monde