

KIT SATELLITE - TYPES K1 & K2



3

GUIDE D'INSTALLATION DES MATÉRIELS SUPPLÉMENTAIRES

Ed. 26.04

.nordnet.

Photos et illustrations :
Copyright © 2013-2025 Nordnet S.A. Tous droits réservés.

Toutes les marques commerciales citées dans ce document sont la propriété exclusive
de leurs détenteurs respectifs.

Copyright © 2026 Nordnet S.A.

SOMMAIRE

①	INSTALLATION DE LA TÉLÉPHONIE PAR INTERNET	4
	Préparation de votre appareil téléphonique	4
	Comment téléphoner via la NordnetBox	6
	Questions fréquemment posées au sujet de la téléphonie par Internet (VoIP).....	7
②	INSTALLATION D'UN DÉCODEUR TV PAR SATELLITE ET POINTAGE DE LA TÊTE TV	10
	Branchement d'un décodeur TV par satellite et démarrage de son assistant d'installation.....	11
	Pointage de la tête TV	14
	Clôture de l'assistant d'installation et finalisation des branchements	19
③	INSTALLATION DE VOS DIFFÉRENTS MATÉRIELS INFORMATIQUES ET DE LOISIR PERSONNELS	21
④	INSTALLATION DE BOÎTIERS CPL	22
⑤	INSTALLATION D'AUTRES MATÉRIELS ET SERVICES	24

Certains matériels abordés dans le présent guide sont fournis par Nordnet en option, ou inclus en standard, selon votre formule d'abonnement Internet.

A chaque fois que nécessaire, un encart dédié vous indiquera les manipulations à réaliser ou les points d'attention à observer le cas échéant. Il prendra la forme suivante :



1

INSTALLATION DE LA TÉLÉPHONIE PAR INTERNET SUR LA NORDNETBOX EMOTION

■ PRÉPARATION DE VOTRE APPAREIL TÉLÉPHONIQUE

Afin de bénéficier de la téléphonie par Internet (VoIP), le raccordement d'un téléphone à la NordnetBox est indispensable.

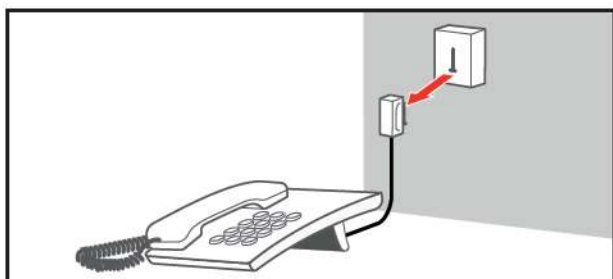

- Débranchez tout d'abord votre téléphone de la prise murale à laquelle il est raccordé.

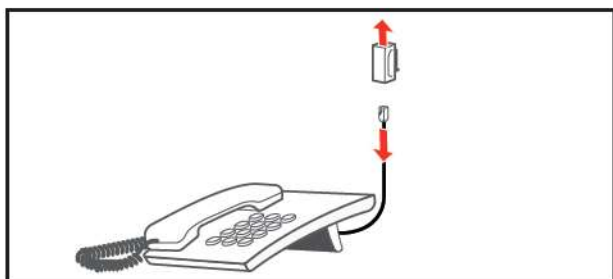

- Dissociez ensuite le câble téléphonique et sa fiche.

Si cette action n'est pas réalisable, remplacez intégralement votre câble par le câble RJ-11 fourni avec la NordnetBox (réf. NB 4 dans le listing des pièces présent dans le colis du Kit Satellite).

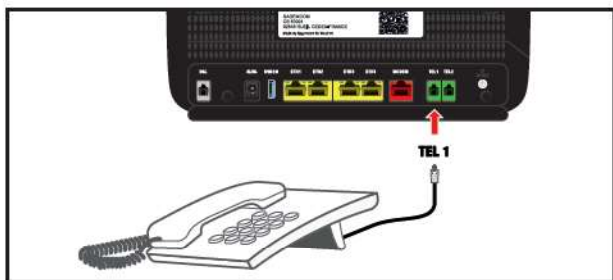

- ... puis branchez directement ce câble sur le port de couleur verte «TEL1» de votre NordnetBox.

ACCESSOIRE TÉLÉPHONE DECT

Cette partie de la procédure d'installation ne concerne que les clients ayant été livrés d'un pack de téléphones DECT par Nordnet. Si ce n'est pas votre cas, poursuivez simplement votre lecture en page suivante.

Vous aurez besoin de



TL 1 x2

Combiné téléphonique DECT



NB 4 x1

Câble téléphonique RJ-11 (livré avec la NordnetBox)

TL 6 x1



Guide d'installation du pack de téléphones DECT



TL 2 x1

Socle de rechargement électrique (incluant une base DECT)



TL 3 x1

Socle de rechargement électrique



TL 4 x4

Pile rechargeable 1,2V AAA

- Insérez les piles rechargeables dans les combinés en respectant la polarité indiquée.
- Branchez une extrémité du câble téléphonique RJ-11 sur le socle de rechargement incluant la base DECT et l'autre extrémité sur le port de couleur verte «TEL1» de votre NordnetBox.

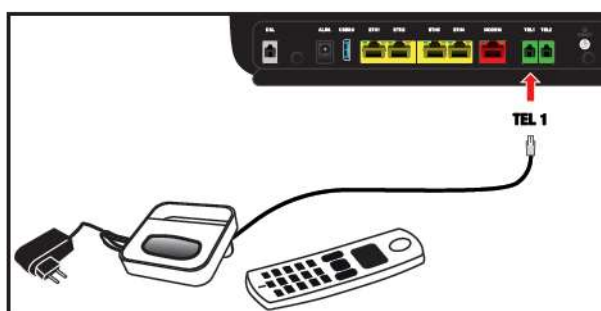

- Branchez les deux socles rechargement sur une prise électrique.
- Posez les combinés sur leurs socles respectifs et laissez-les charger leurs piles de façon suffisante selon les recommandations du guide d'installation de leur fabricant.

■ COMMENT TÉLÉPHONER VIA LA NORDNETBOX ?

Que vous possédiez un «combiné+base DECT» ou un téléphone filaire, utilisez-les exactement comme vous le feriez habituellement. Dès lors qu'ils sont reliés à l'arrière de la NordnetBox, vous utilisez la téléphonie par Internet de Nordnet.

IMPORTANT



Pensez à bien couper la communication entre deux appels !

Assurez-vous d'avoir correctement mis fin au premier appel avant d'en passer un second. Dans le cas contraire, l'éventuelle facturation du premier appel pourrait se prolonger sans que vous ne vous en rendiez compte (certains de vos correspondants pourraient ne pas mettre fin, de leur propre initiative, aux communications payantes que vous pourriez avoir initiées)...

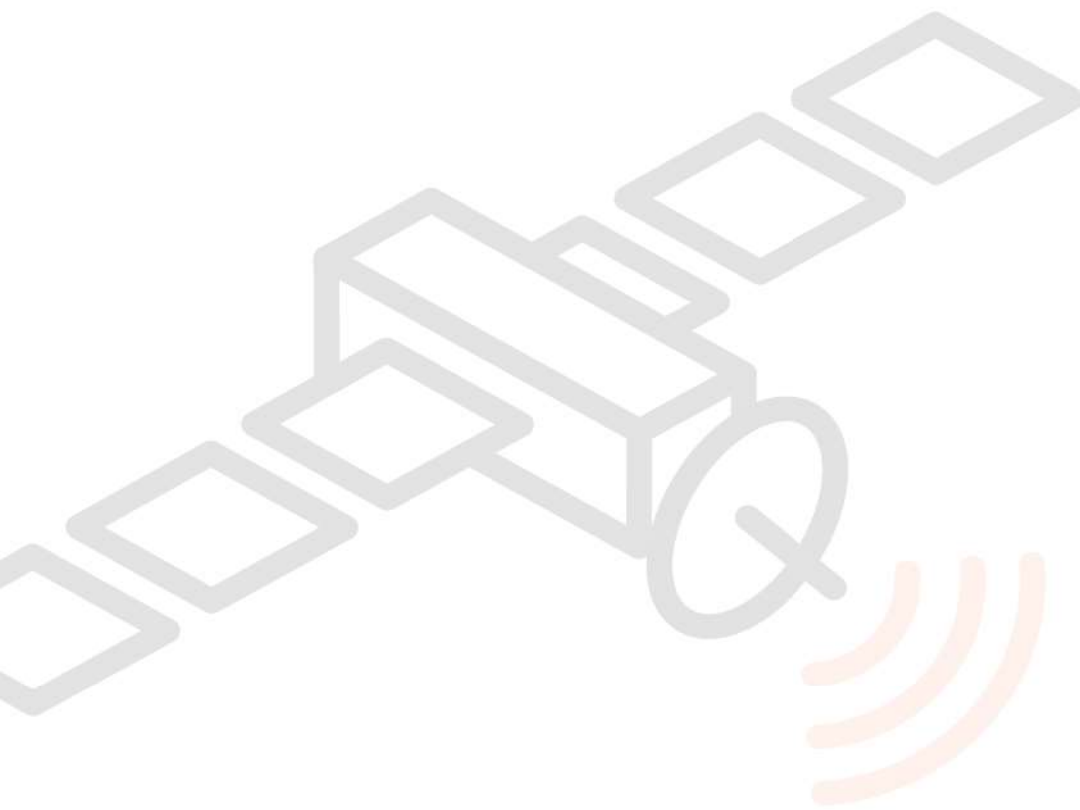

■ QUESTIONS FRÉQUEMMENT POSÉES AU SUJET DE LA TÉLÉPHONIE PAR INTERNET (VOIP)

■ 1. Je souhaite compléter mon installation téléphonique sans fil avec d'autres combinés et pouvoir les utiliser avec la NordnetBox. Tous les modèles du marché sont-ils compatibles ?

Oui, les téléphones disponibles aujourd'hui sur le marché, qu'ils soient «filaires» ou «DECT» sont compatibles avec la NordnetBox. Lors de votre achat, veillez simplement à ce que votre futur combiné puisse fonctionner en mode «Fréquences Vocales» (chaque touche doit émettre une note musicale différente).

■ 2. Les numéros d'urgence (SAMU, Police, Pompiers, etc...) fonctionnent-ils avec la NordnetBox ?

Oui. Le 15, le 17 et le 18 sont toujours utilisables. Pour entrer en relation avec le service concerné, décrochez votre combiné et composez simplement l'un de ces numéros.

IMPORTANT : Nordnet paramètre initialement votre NordnetBox avec les correspondances locales des numéros d'urgence qui sont fonction de l'adresse postale que vous avez déclarée lors de votre inscription. C'est ce qui fait qu'en composant par exemple le 18, vous entrez en contact avec le Service Départemental d'Incendie et de Secours (SDIS) dont dépend votre commune.

Si vous nous avez communiqué une adresse erronée, les correspondances locales contenues dans la NordnetBox ne seront pas cohérentes et vous risquez d'entrer en contact avec des centres d'urgence géographiquement incompétents.

Pour rétablir la situation, il vous suffit de vous rendre dans votre Espace Client <https://client.nordnet.com> en utilisant vos identifiants Nordnet (votre nom d'utilisateur vous a été communiqué sur votre courrier ou votre e-mail de Bienvenue suite à votre abonnement), puis de cliquer sur le lien correspondant au numéro de votre ligne téléphonique VoIP.

Cliquez alors sur « Ville d'intervention des secours » et vous aurez la possibilité d'indiquer le code postal de la ville dans laquelle votre NordnetBox est installée.

Une fois le code postal saisi et validé, une reprogrammation quasi-immédiate des numéros d'urgence de votre NordnetBox a lieu, que celle-ci soit ou non sous tension.

Notez que cette procédure sera également à suivre en cas de déménagement de votre matériel.

■ **3. Je dispose de plusieurs téléphones dans mon habitation. Puis-je utiliser le réseau de téléphonie Internet avec chacun d'eux ?**

La réponse dépend de votre installation.

Seuls les postes branchés à l'arrière de la NordnetBox (cf. pages précédentes), ou les téléphones DECT connectés à une « base DECT » reliée à la box, peuvent utiliser le service de téléphonie par Internet proposé par Nordnet.

Les postes de votre habitation branchés sur une prise téléphonique murale qui leur est propre, ne peuvent en revanche utiliser que votre ligne téléphonique «classique» souscrite auprès d'Orange.

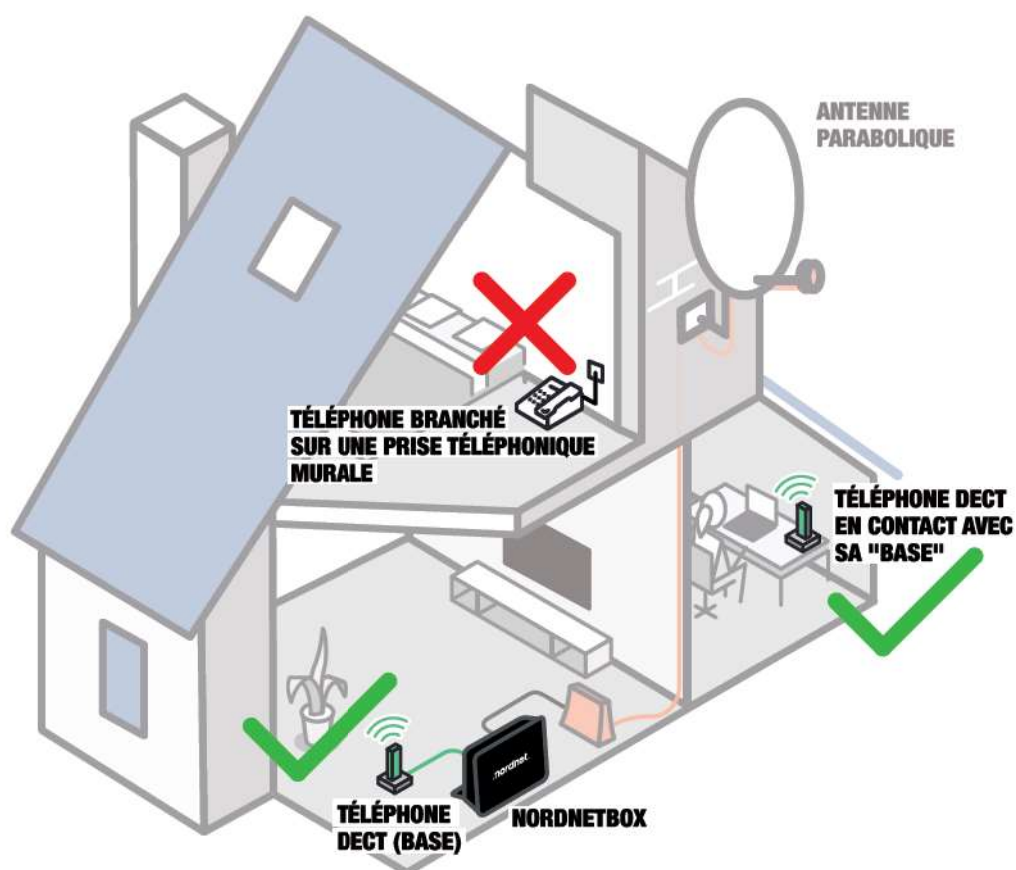

■ 4. Comment accéder à la messagerie vocale de ma ligne VoIP ?

Décrochez votre combiné téléphonique et composez le 888. Laissez-vous ensuite guider par la voix de l'opératrice virtuelle. L'utilisation de la messagerie vocale est gratuite.

A savoir : un courriel de notification vous sera envoyé à chaque fois qu'un message vocal vous sera laissé par un correspondant. Un fichier audio contenant l'enregistrement vocal sera joint à ce courriel.

■ 5. Comment modifier les paramètres de ma messagerie vocale VoIP ?

Il vous suffit de vous rendre dans l'Espace Client sur <https://client.nordnet.com> en utilisant vos identifiants Nordnet (votre nom d'utilisateur vous a été communiqué sur votre e-mail de Bienvenue suite à votre abonnement), puis de cliquer sur le lien correspondant à votre numéro de ligne téléphonique VoIP et enfin sur « Renvoi / Messagerie ».

Vous aurez alors la possibilité d'activer ou désactiver la fonction de messagerie vocale, de spécifier le délai de renvoi vers la messagerie (nombre de secondes avant que votre correspondant puisse vous laisser un message) ainsi que de définir l'adresse de courriel à laquelle seront envoyées les notifications.

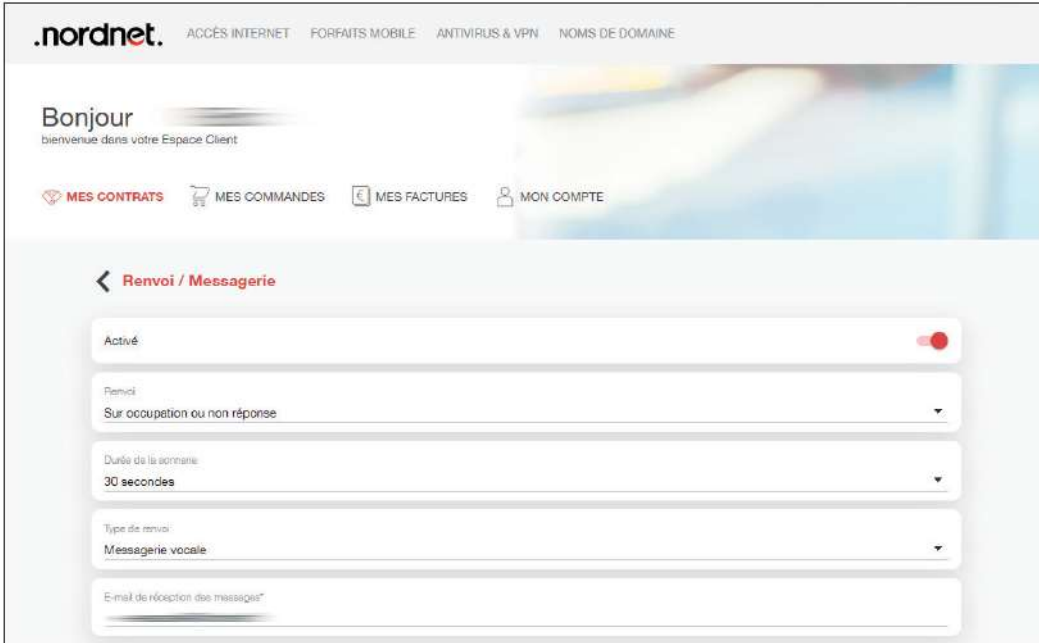

The screenshot displays the Nordnet client interface. At the top, the Nordnet logo is on the left, and navigation links for 'ACCÈS INTERNET', 'FORFAITS MOBILE', 'ANTIVIRUS & VPN', and 'NOMS DE DOMAINE' are on the right. Below the logo, a 'Bonjour' greeting is followed by 'bienvenue dans votre Espace Client'. A horizontal menu contains links for 'MES CONTRATS', 'MES COMMANDES', 'MES FACTURES', and 'MON COMPTE'. The main content area is titled 'Renvoi / Messagerie' with a back arrow. It features several settings: a toggle switch for 'Activé' (currently on), a dropdown for 'Renvoi' set to 'Sur occupation ou non réponse', a dropdown for 'Durée de la sonnerie' set to '30 secondes', a dropdown for 'Type de renvoi' set to 'Messagerie vocale', and a text input field for 'E-mail de réception des messages'.

2

INSTALLATION D'UN DÉCODEUR TV PAR SATELLITE & POINTAGE DE LA TÊTE TV

Si vous avez installé une Tête TV durant les opérations d'assemblage de la parabole, il est maintenant envisageable de la relier à un décodeur de télévision par satellite* de type FRANSAT ou TNT SAT/Canal+ selon le type de la tête en votre possession.

L'installation d'un décodeur et le pointage de la tête TV se déroulent en trois phases, quels que soient les modèles de décodeurs et de têtes :

- 1) Branchement du décodeur TV et démarrage de son assistant d'installation.
- 2) Pointage de la tête TV en utilisant les valeurs de puissance et de qualité de signal affichées par l'assistant d'installation sur l'écran de télévision.
- 3) Clôture de l'assistant et finalisation des branchements.

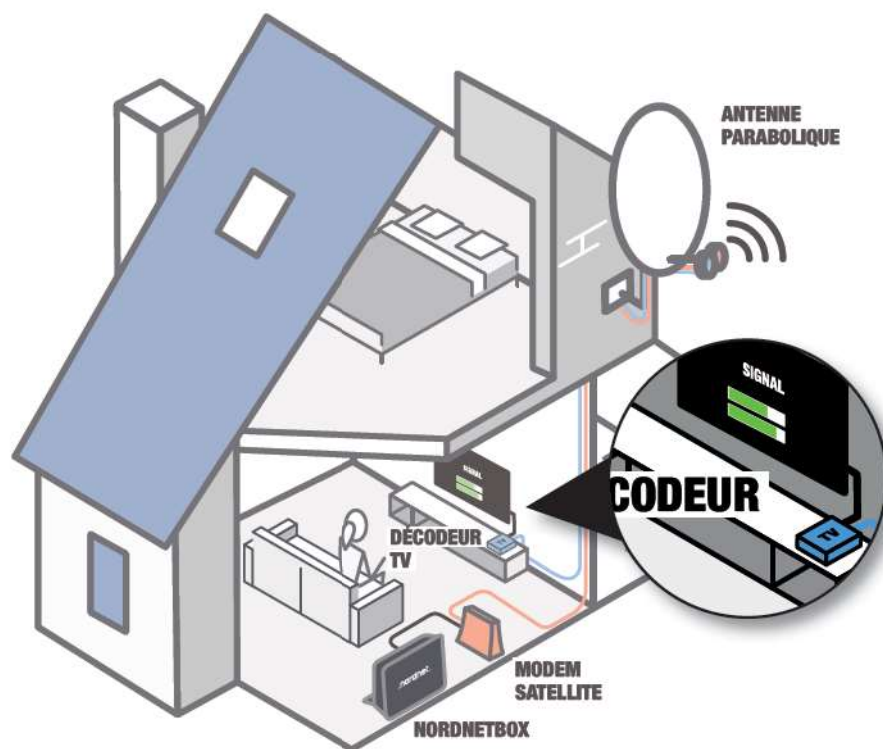

* Nordnet fournit des décodeurs FRANSAT, inclus ou en option sur abonnement, dans le cadre de ses offres Internet par Satellite. Les décodeurs TNT SAT peuvent être acquis dans le commerce. Les décodeurs Canal+ sont uniquement distribués par la société Canal+ France.

■ BRANCHEMENT D'UN DÉCODEUR TV PAR SATELLITE ET DÉMARRAGE DE SON ASSISTANT D'INSTALLATION

Les illustrations ci-après sont basées sur une représentation du décodeur FRANSAT fourni par Nordnet. A quelques détails près, comme les noms des ports, la procédure de branchement est facilement transposable à un décodeur tiers. Il en va de même pour l'accès à l'assistant d'installation.

ACCESSOIRE DÉCODEUR FRANSAT

Cette partie de la procédure d'installation ne concerne que les clients ayant été livrés d'un décodeur FRANSAT par Nordnet :

Vous aurez besoin de

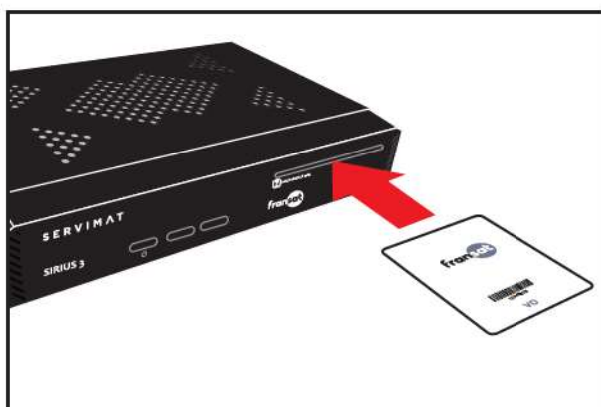
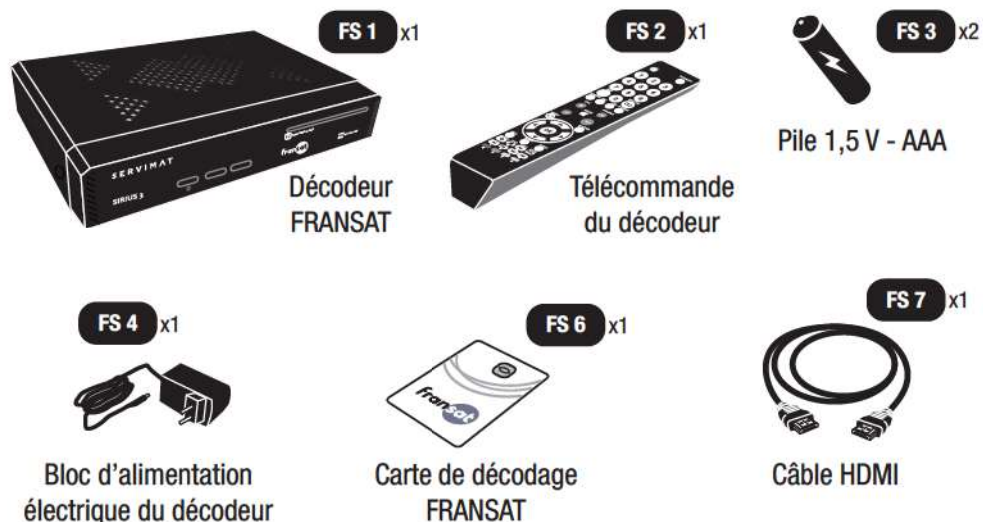

■ Insérez, délicatement et jusqu'en butée, la carte FRANSAT dans le décodeur, en veillant à ce que la face contenant la puce électronique soit orientée vers le bas.



- Branchez les différents éléments en respectant l'ordre alphabétique indiqué par les vignettes colorées en rouge.

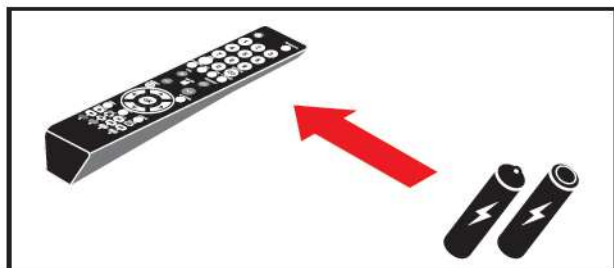
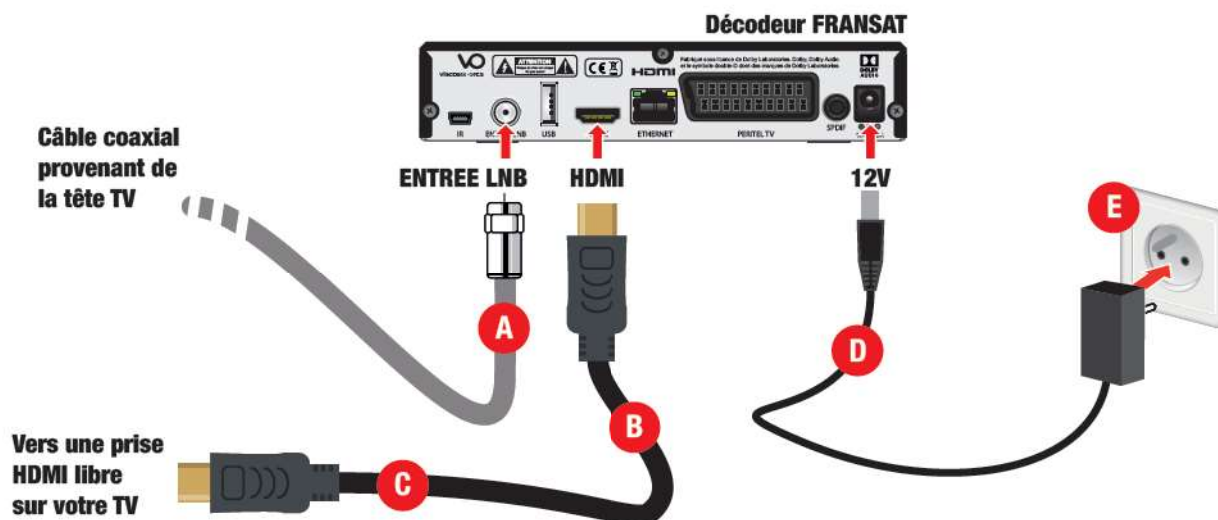

- Insérez les piles dans la télécommande du décodeur en respectant la polarité indiquée.

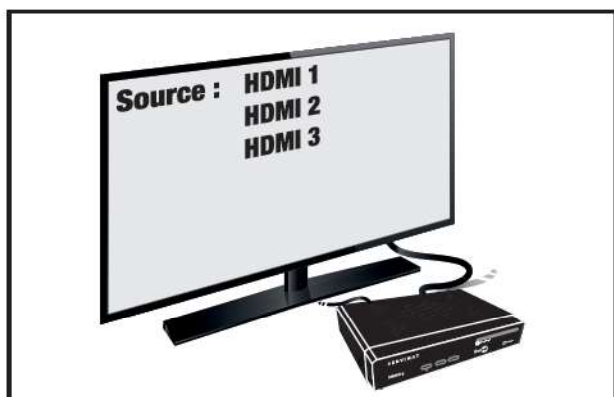

- Allumez votre téléviseur.
- Allumez le décodeur.
- Sur votre téléviseur, sélectionnez la source HDMI correspondant à la prise sur laquelle vous avez branché le décodeur (exemple : HDMI 1, HDMI 2, etc.).

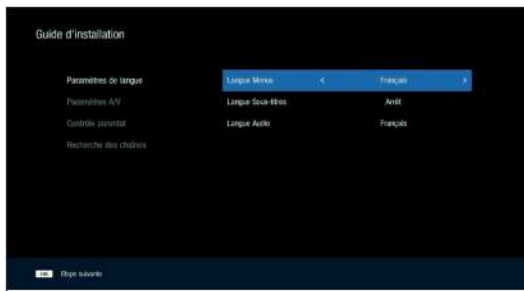

■ Le premier écran d'installation apparaît. Choisissez le français et passez à l'étape suivante via la touche OK de la télécommande.

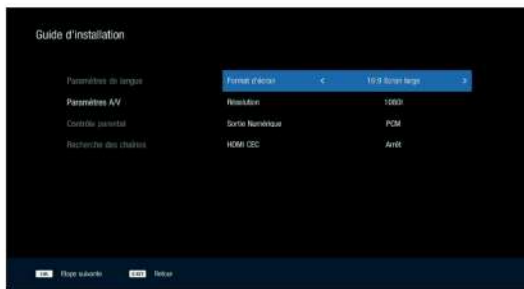

■ Spécifiez au besoin le format de l'image (dans le doute choisissez «Auto») puis appuyez sur la touche OK.

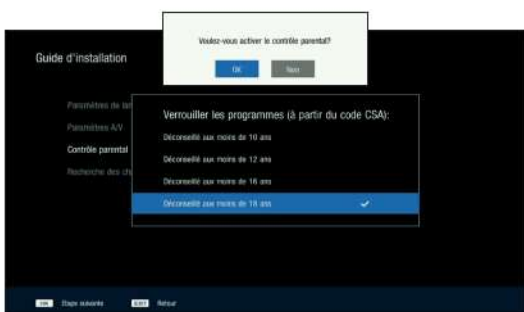

■ Si vous le souhaitez, vous pouvez activer le Contrôle Parental du décodeur.

Dans l'affirmative, sélectionnez le niveau de verrouillage parental désiré (ce dispositif permet d'autoriser ou d'interdire l'affichage d'émissions en fonction des tranches d'âge communiquées par les chaînes TV).

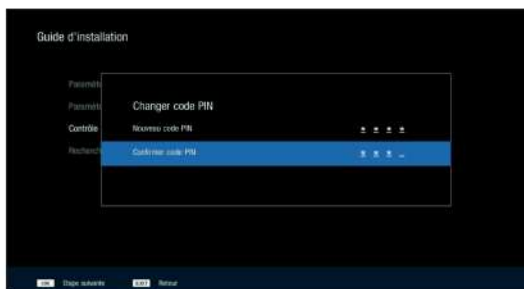

■ Indiquez ensuite, et confirmez, un code PIN de quatre chiffres de votre choix.

Celui-ci vous permettra de déverrouiller, ultérieurement et au cas par cas, certains paramètres de configuration du décodeur ainsi que l'éventuel Contrôle Parental.

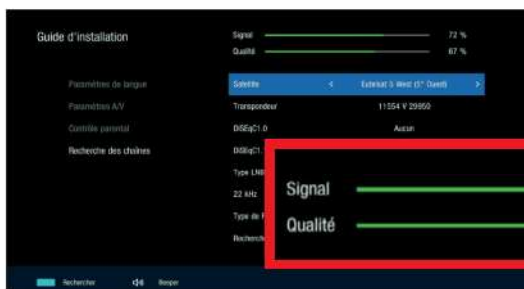

■ Laissez le satellite sur « Eutelsat 5 West (5° Ouest) ».

Cette partie de l'écran d'assistance va vous permettre de procéder au réglage de votre tête TV.

■ POINTAGE DE LA TÊTE TV



Le temps de la phase de pointage, nous vous recommandons de vous faire aider par une personne restée face au téléviseur, afin que celle-ci puisse vous communiquer oralement les données affichées à l'écran.

ACCESSOIRE TÊTE TV MODÈLE FRANSAT

Cette partie de la procédure d'installation ne concerne que les clients ayant été livrés d'une tête TV modèle FRANSAT. Si vous avez opté pour une tête TV modèle TNT SAT, poursuivez simplement votre lecture en page XXX.

■ Préparation du pointage de la tête TV

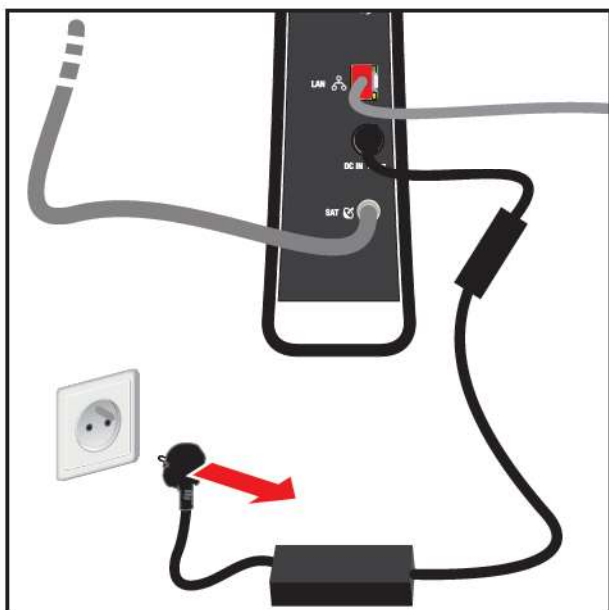

■ Commencez tout d'abord par débrancher le modem satellite de la prise électrique à laquelle il est relié.

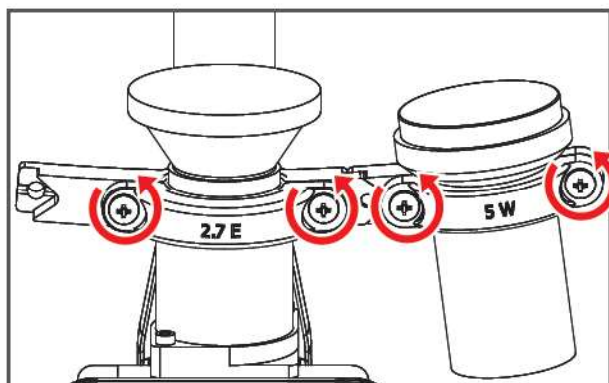

■ **En prenant toutes les précautions nécessaires pour ne pas fausser le pointage de votre parabole**, dévissez très légèrement les mors 2.7E et 5W de la patte de fixation comme illustré ci-contre.

■ Réglage de l'élévation de la tête TV

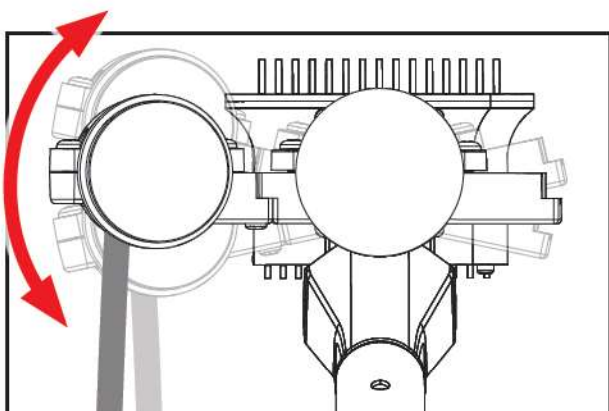

■ Partant d'une position horizontale, comme illustrée ci-contre, déplacez maintenant très lentement* l'extrémité de la patte de fixation vers le haut ou le bas en surveillant les informations à l'écran.

Cherchez à obtenir la puissance et la qualité de signal les plus élevées possible (dès que ces valeurs commencent à diminuer, changez de sens de déplacement).

Procédez le plus délicatement possible afin de ne pas fausser l'orientation de votre parabole.

** de l'ordre de quelques millimètres toutes les 3 ou 5 secondes. Certains décodeurs TV seront en effet très sensibles aux mouvements que vous allez effectuer, d'autres moins. Laissez à votre décodeur le temps de calculer la puissance du signal qu'il reçoit.*

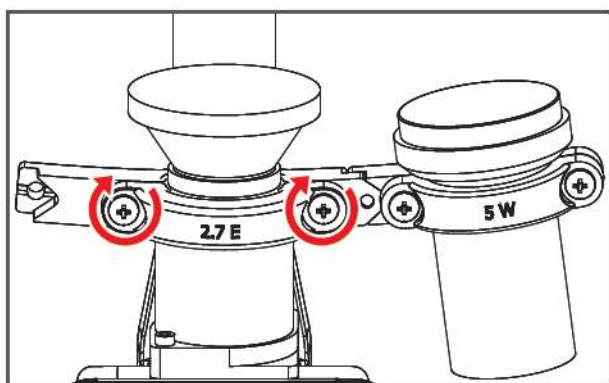

■ Une fois les valeurs les plus élevées obtenues, vissez définitivement le mors supérieur de la patte de fixation enserrant la tête d'émission/réception Internet tout en surveillant les niveaux à l'écran, ceux-ci ne devant pas varier.

Agissez très délicatement afin de ne pas modifier l'orientation de l'antenne.

■ Réglage de la polarisation de la tête TV

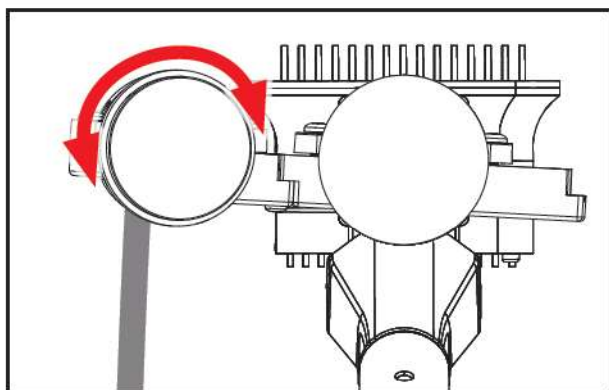

■ Comme illustré ci-contre, faites maintenant pivoter, très lentement là aussi, la tête TV sur elle-même afin d'augmenter encore la puissance du signal reçu et/ou la qualité de ce dernier.

Dès que la puissance ou la qualité du signal diminue, changez de sens de rotation. L'objectif est d'obtenir les meilleures valeurs à l'écran.

Procédez le plus délicatement possible afin de ne pas fausser l'orientation de votre parabole.

Position de la patte de fixation TV donnée à titre d'exemple uniquement

■ Finalisation de la procédure de pointage de la tête TV

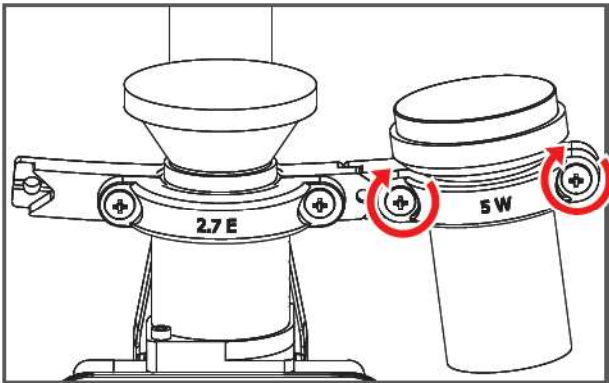

■ Une fois les meilleures valeurs atteintes, vissez définitivement le mors enserrant la tête TV tout en surveillant les niveaux du signal à l'écran, ceux-ci ne devant pas varier.

Agissez très délicatement afin de ne pas modifier l'orientation de l'antenne.

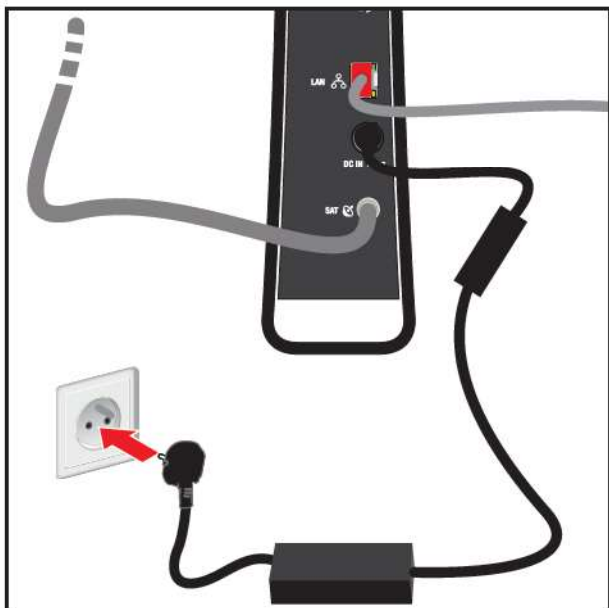

■ Rebranchez maintenant le modem satellite sur une prise électrique.

ACCESSOIRE TÊTE TV MODÈLE TNT SAT

Cette partie de la procédure d'installation ne concerne que les clients ayant été livrés d'une tête TV modèle TNT SAT.

■ Préparation du pointage de la tête TV

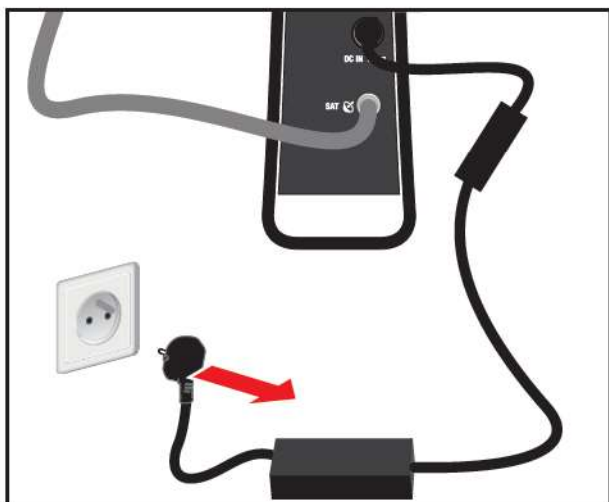

■ Commencez tout d'abord par débrancher le modem satellite de la prise électrique à laquelle il est relié.

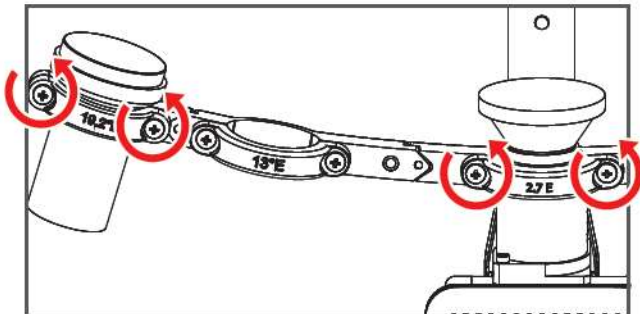

■ **En prenant toutes les précautions nécessaires pour ne pas fausser le pointage de votre parabole**, dévissez très légèrement les mors 2.7E et 19.2°E de la patte de fixation comme illustré ci-contre.

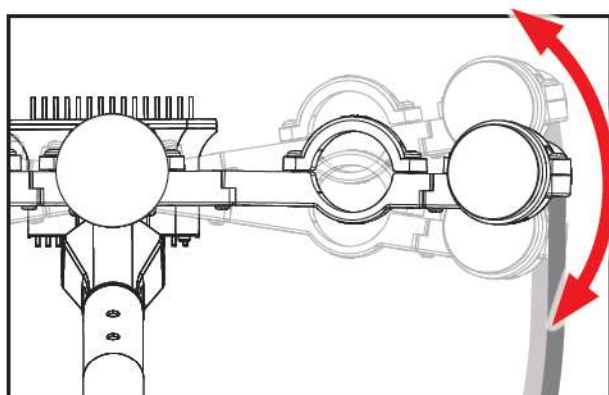

■ Partant d'une position horizontale, comme illustrée ci-contre, déplacez maintenant **très lentement*** l'extrémité de la patte de fixation vers le haut ou le bas en surveillant les informations à l'écran.

Cherchez à obtenir la puissance et la qualité de signal les plus élevées possible (dès que ces valeurs commencent à diminuer, changez de sens de déplacement).

Procédez le plus délicatement possible afin de ne pas fausser l'orientation de votre parabole.

* de l'ordre de quelques millimètres toutes les 3 ou 5 secondes. Certains décodeurs TV seront en effet très sensibles aux mouvements que vous allez effectuer, d'autres moins. Laissez à votre décodeur le temps de calculer la puissance du signal qu'il reçoit.

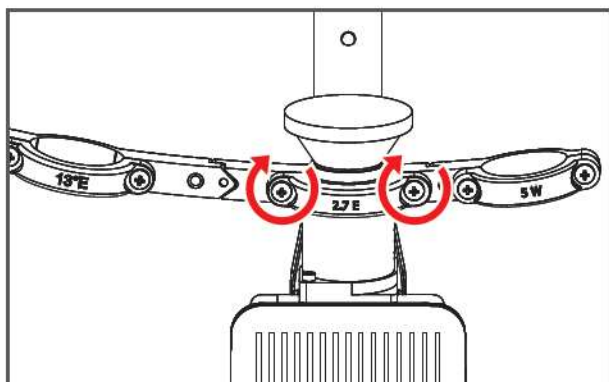

- Une fois les valeurs les plus élevées obtenues, vissez définitivement le mors supérieur de la patte de fixation enserrant la tête d'émission/réception Internet tout en surveillant les niveaux à l'écran, ceux-ci ne devant pas varier.

Agissez très délicatement afin de ne pas modifier l'orientation de l'antenne.

■ Réglage de la polarisation de la tête TV

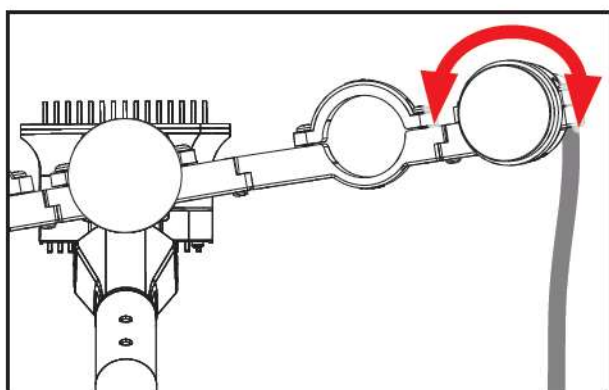

Position de la patte de fixation TV donnée à titre d'exemple uniquement

- Comme illustré ci-contre, faites maintenant pivoter, très lentement là aussi, la tête TV sur elle-même afin d'augmenter encore la puissance du signal reçu et/ou la qualité de ce dernier.

Dès que la puissance ou la qualité du signal diminue, changez de sens de rotation. L'objectif est d'obtenir les meilleures valeurs à l'écran.

Procédez le plus délicatement possible afin de ne pas fausser l'orientation de votre parabole.

■ Finalisation de la procédure de pointage de la tête TV

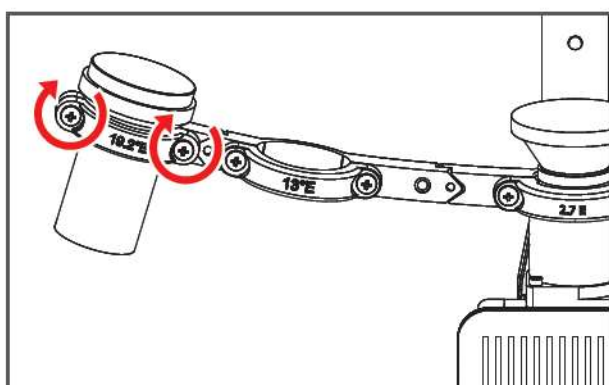

- Une fois les meilleures valeurs atteintes, vissez définitivement le mors enserrant la tête TV tout en surveillant les niveaux du signal à l'écran, ceux-ci ne devant pas varier.

Agissez très délicatement afin de ne pas modifier l'orientation de l'antenne.

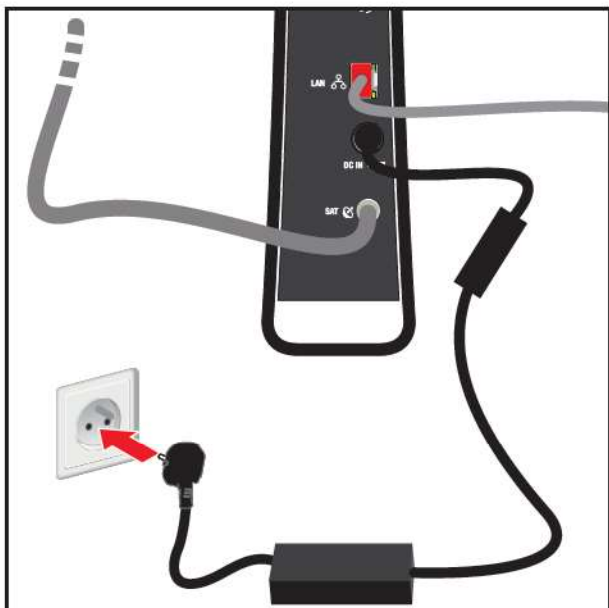

■ Rebranchez maintenant le modem satellite sur une prise électrique.

■ CLÔTURE DE L'ASSISTANT D'INSTALLATION ET FINALISATION DES BRANCHEMENTS

Les illustrations ci-après sont basées sur une représentation du décodeur FRANSAT fourni par Nordnet. A quelques détails près, comme les noms des ports, la procédure est facilement transposable à un décodeur tiers. Il en va de même pour l'assistant d'installation.

ACCESSOIRE DÉCODEUR FRANSAT

Cette partie de la procédure d'installation ne concerne que les clients ayant été livrés d'un décodeur FRANSAT par Nordnet :

Vous aurez besoin de



Disque dur USB externe



Câble USB pour disque dur externe

■ Clôture de l'assistant d'installation du décodeur

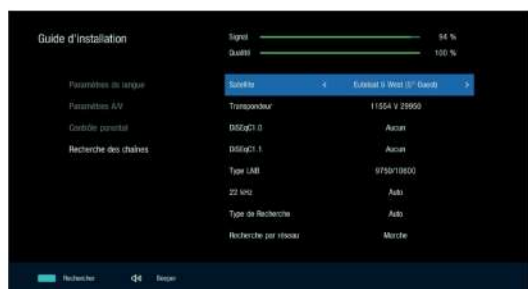

■ Appuyez à présent sur la touche BLEUE de la télécommande du décodeur FRANSAT de façon à démarrer la recherche des chaînes diffusées par le satellite de télévision.

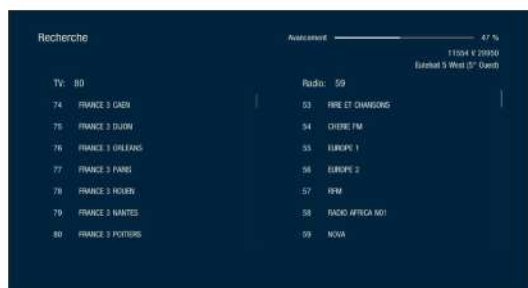

L'opération ne dure que quelques dizaines de secondes. La liste des chaînes TV et des stations de radio s'enrichit progressivement, à mesure que le décodeur identifie celles-ci.



■ Une fois la liste complète, l'assistant d'installation vous invite à lui indiquer la station locale de France 3 qui sera utilisée lors des décrochages régionaux.

Utilisez les touches fléchées de la télécommande pour sélectionner la station de votre choix puis validez en appuyant sur la touche « OK ».

■ Enfin, refermez l'assistant d'installation du décodeur en appuyant sur la touche « QUITTER ».

■ Finalisation des branchements

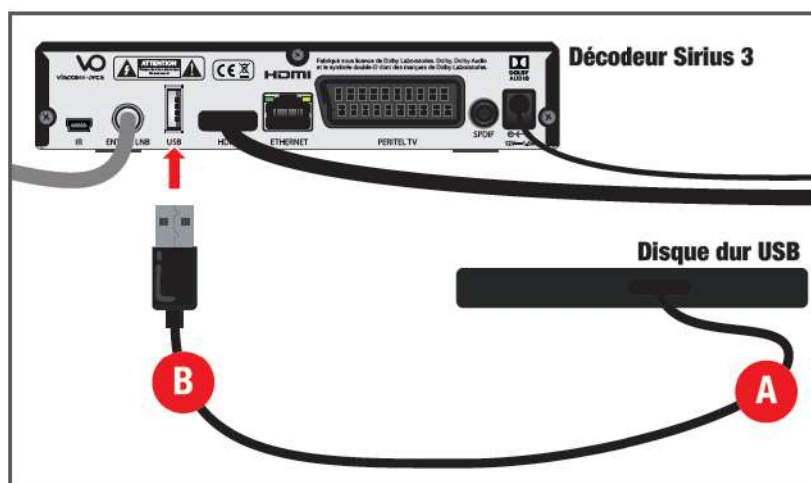

A ■ Branchez le câble USB sur le disque dur.

B ■ Branchez l'autre extrémité du câble sur le port USB situé à l'arrière du décodeur.

→ Vous pouvez maintenant enregistrer les émissions TV de votre choix et bénéficier de la fonction de pause du direct (voir le manuel utilisateur fourni avec le décodeur).

3

INSTALLATION DE VOS DIFFÉRENTS MATÉRIELS INFORMATIQUES ET DE LOISIR PERSONNELS

Vous le savez, la NordnetBox présente deux fonctions « réseau » essentielles : relier vos différents équipements informatiques à Internet mais aussi leur permettre de communiquer entre eux. Elle tient le rôle de «coeur» de votre réseau domestique.

Ces équipements peuvent être des ordinateurs de type PC ou Macintosh, mais également des tablettes, des smartphones, des imprimantes, des TV connectées ou encore des décodeurs multimédia. Selon leurs capacités, vous pouvez les connecter à votre NordnetBox de deux façons différentes :

- En mode ETHERNET (liaison filaire) ou ■ en mode Wi-Fi (liaison sans fil)

Vous pouvez dès à présent relier vos différents équipements à la NordnetBox.

Vous pouvez bien entendu utiliser les deux modes simultanément (exemple : un ordinateur en ETHERNET, un autre en Wi-Fi).

Pour rappel, Nordnet fournit plusieurs câbles ETHERNET dans le colis contenant la NordnetBox que vous pouvez donc ici utiliser.

L'étiquette collée au dos de la NordnetBox contient le nom du réseau Wi-Fi émis par celle-ci (il correspond au champ « SSID ») ainsi que son mot de passe (champ nommé « Clé »).

POUR LES EXPERTS



- Vous pouvez bien entendu relier la NordnetBox à votre switch ETHERNET afin de faire bénéficier de l'accès Internet à tous les ordinateurs de votre réseau local.
- L'adresse IP de la NordnetBox est 192.168.5.1, quel que soit le modèle.
- La NordnetBox fait office de serveur DHCP. Les adresses IP allouées vont de 192.168.5.50 à 192.168.5.150
- La NordnetBox fait également office de serveur DNS (relais).
- La NordnetBox est administrable depuis votre Espace Client sur <https://client.nordnet.com>

4

INSTALLATION DE BOÎTIERS CPL

En cas d'éloignement trop important entre la NordnetBox et un appareil que vous souhaiteriez lui connecter de manière filaire (via un câble Ethernet), l'utilisation de boîtiers CPL (Courant Porteur de Ligne) est une option à envisager. Ce type de boîtier utilise le réseau électrique de votre habitation pour véhiculer des données informatiques et permet ainsi de faire communiquer les deux matériels à distance. Nordnet commercialise des boîtiers CPL en option sur l'abonnement Internet Satellite. Contactez votre Service Clients pour en savoir plus.

- A** ■ Branchez l'extrémité d'un câble Ethernet sur le premier boîtier CPL.
- B** ■ Branchez l'autre extrémité de ce câble sur un port ETH disponible à l'arrière de la NordnetBox (entre ETH 1 et ETH 4).
- C** ■ Branchez le boîtier CPL sur une prise électrique disponible.
- D** ■ Branchez une extrémité d'un second câble Ethernet sur le second boîtier CPL.
- E** ■ Branchez l'autre extrémité de ce câble sur le port Ethernet de l'appareil que vous souhaitez mettre en réseau avec votre NordnetBox (un ordinateur ou une TV connectée par exemple...).
- F** ■ Branchez le second boîtier CPL sur une prise électrique disponible.

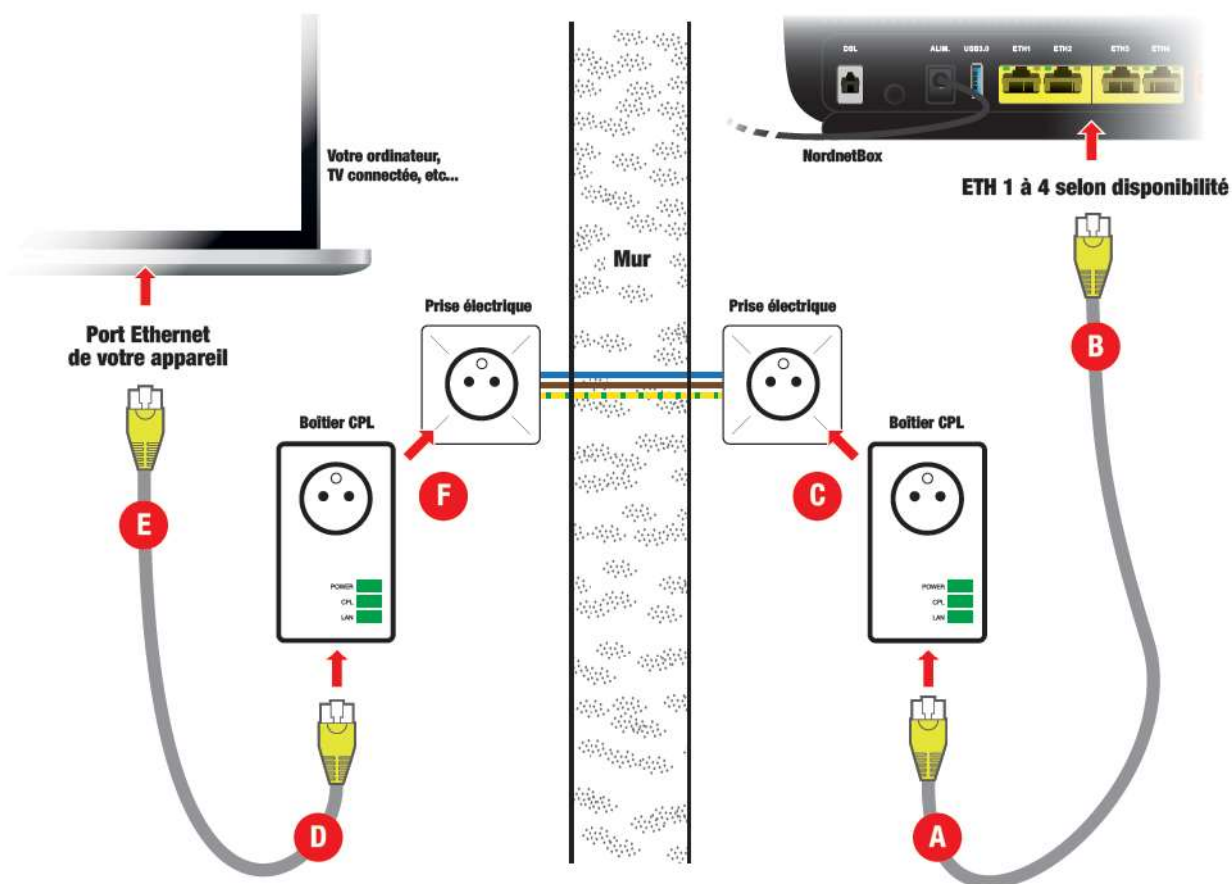

IMPORTANT

N'installez pas vos boîtiers CPL sur une multiprise !

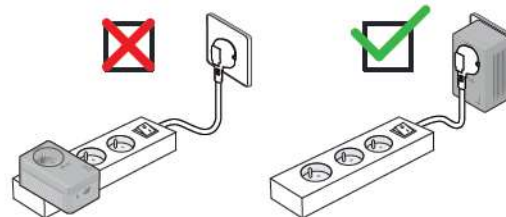
**ACCESSOIRE BOÎTIERS CPL**

Cette partie de la procédure d'installation ne concerne que les clients ayant été livrés de boîtiers CPL par Nordnet. Si ce n'est pas votre cas, poursuivez simplement votre lecture en page suivante.

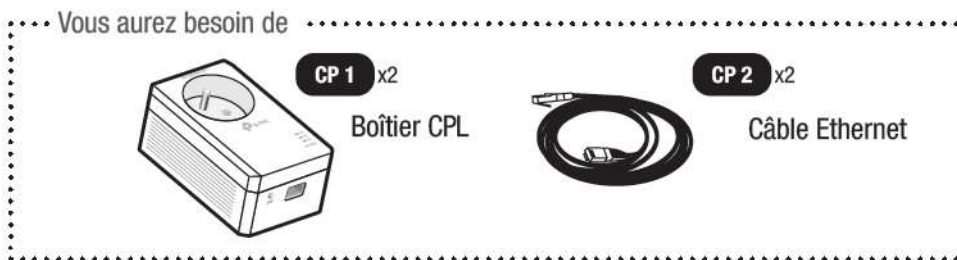

■ Pour installer les boîtiers fournis par Nordnet, suivez la même procédure de branchement qu'indiquée en page précédente.

■ Vous installez les deux premiers boîtiers CPL de votre réseau ?



Les boîtiers CPL TP-Link AV1000 sont Plug&Play. Ils se « reconnaissent » automatiquement entre eux. Branchez-les simplement sur les prises électriques murales de votre choix.

■ Vous installez un n^{ième} boîtier dans un réseau CPL existant ?



Branchez ce boîtier sur la prise électrique murale de votre choix. Il devrait être reconnu, au bout de quelques secondes, par les boîtiers déjà installés.

S'il n'est pas reconnu (ou si votre réseau CPL existant fait l'objet d'une procédure d'association manuelle), appuyez durant une seconde sur le bouton « Pair » de l'un des boîtiers déjà branchés et fonctionnels, puis dans les deux minutes, appuyez durant une seconde sur le bouton « Pair » du boîtier que vous souhaitez installer.

5

INSTALLATION D'AUTRES MATÉRIELS ET SERVICES

Si vous avez été livré d'autres matériels par Nordnet, référez-vous maintenant à leurs guides d'installation respectifs.

Exemples : Répéteur Wi-Fi, Galet Wi-Fi, carte SIM pour votre forfait mobile Nordnet...



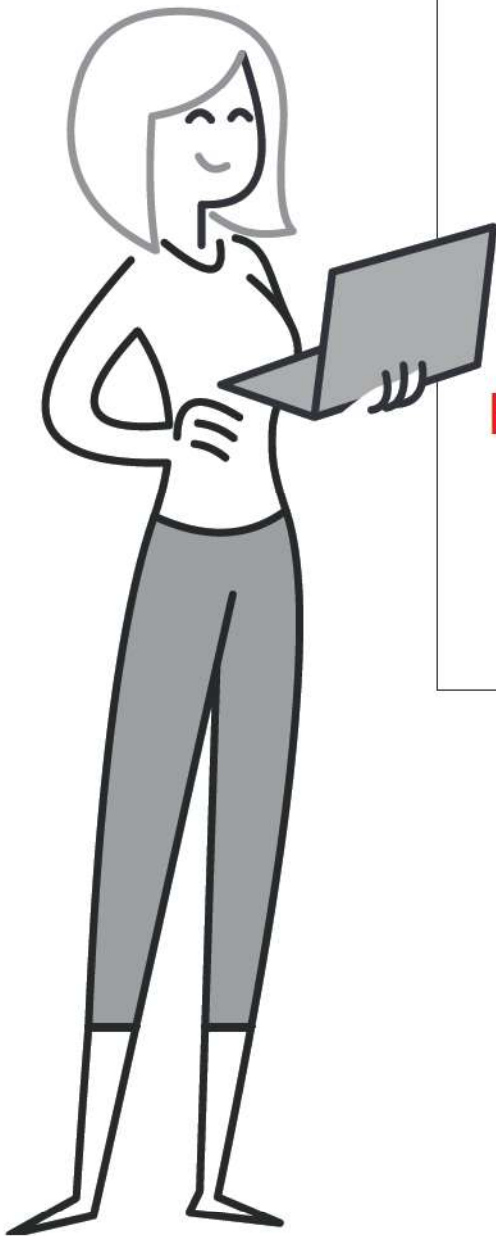
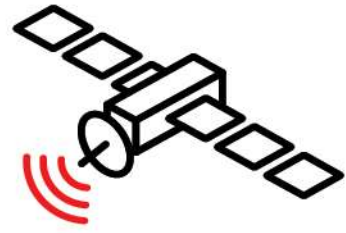

Une question ?

Retrouvez-nous sur

<https://assistance.nordnet.com>

ou sur

www.nordnet.com, rubrique *contactez-nous*

